

## VELVET 1540B

Espositore refrigerato per pasticceria

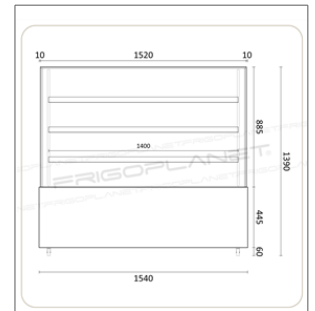

- Struttura esterna e interna in acciaio, vetro e plastica
- Base in acciaio verniciato nero
- Refrigerazione ventilata
- Gruppo refrigerante incorporato
- Centralina digitale
- Evaporazione automatica dell'acqua di condensa
- Doppi vetri su ciascun lato
- Condotti di aerazione anti appannamento per l'esterno dei vetri laterali e frontale
- Porte scorrevoli removibili
- Ripiani regolabili in altezza
- Illuminazione interna a LED su ogni ripiano
- Ruote girevoli (di cui 2 con freno)
- Dotato di 1 ripiano in vetro removibile 1400x310 mm e di 2 ripiani in vetro removibili 1400x370 mm
- Fondo camera in vetro removibile 1450x370 mm

CARATTERISTICHE TECNICHE

<b>MODELLO</b>	VELVET 1540B
<b>CLASSE ENERGETICA</b>	B (2019/2018/UE)
<b>POTENZA WATT</b>	530
<b>ALIMENTAZIONE</b>	230/1N/50
<b>TEMPERATURA °C</b>	+2 ÷ +8
<b>TIPO REFRIGERANTE</b>	R290
<b>TEMP. / UMIDITÀ MAX.</b>	+30 °C / 55% HR
<b>DIMENSIONI MM</b>	1540x688x1390h
<b>NR. E TIPO RIPIANI</b>	1 x 1400x310 mm 2 x 1400x370 mm Fondo 1450x370 mm
<b>CAPACITÀ L</b>	670
<b>PESO NETTO KG</b>	229
<b>PESO LORDO KG</b>	252
<b>DIMENSIONI IMBALLO CM</b>	161x76x153h