

## BOUNTY 650

Espositore refrigerato per pasticceria

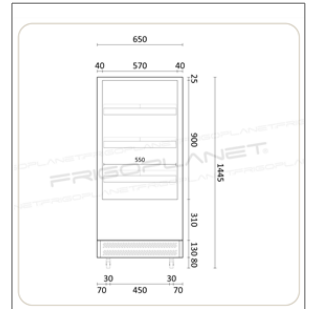

- Struttura esterna ed interna in acciaio inox, vetro e plastica
- Refrigerazione ventilata
- Gruppo refrigerante incorporato
- Centralina digitale
- Evaporazione automatica dell'acqua di condensa
- Doppi vetri su ciascun lato
- Porta a battente
- Ripiani regolabili in altezza
- Illuminazione interna a LED su ogni ripiano
- Ruote girevoli (di cui 2 con freno)
- Dotato di 2 ripiani in vetro removibili 550x390 mm e di 1 ripiano in vetro removibile 550x450 mm
- Fondo camera in vetro removibile 610x470 mm

CARATTERISTICHE TECNICHE

<b>MODELLO</b>	BOUNTY 650
<b>CLASSE ENERGETICA</b>	C (2019/2018/UE)
<b>POTENZA WATT</b>	480
<b>ALIMENTAZIONE</b>	230/1N/50
<b>TEMPERATURA °C</b>	+2 ÷ +8
<b>TIPO REFRIGERANTE</b>	R290
<b>TEMP. / UMIDITÀ MAX.</b>	+30 °C / 55% HR
<b>DIMENSIONI MM</b>	650x805x1445h
<b>NR. E TIPO RIPIANI</b>	2 x 550x390 mm 1 x 550x450 mm Fondo 610x470 mm
<b>CAPACITÀ L</b>	350
<b>PESO NETTO KG</b>	135
<b>PESO LORDO KG</b>	158
<b>DIMENSIONI IMBALLO CM</b>	75x90x166h